

NOWOŚĆ!



WISZĄCE KOTŁY KONDENSACYJNE
z wymiennikiem ze stali nierdzewnej

MYSMART X

A Carrier Company

 **Beretta**



MODELE

Kotły MySMART X dostępne są w wersji jedno- i dwufunkcyjnej:

- **MySMART X 25 C** (model dwufunkcyjny)
- **MySMART X 20 R** (model jednofunkcyjny)

Możliwość przebrojenia na każdy rodzaj gazu (G20, G2.350, G27 i LPG).



DLA
ZRÓWNOWAŻONEJ
PRZYSZŁOŚCI

MySMART X

TWOJA PRZESTRZEŃ, TWÓJ KOMFORT BEZ KOMPROMISÓW.

BERETTA PREZENTUJE **MySMART X**,
**NAJBARDZIEJ KOMPAKTOWY KOCIOŁ
KONDENSACYJNY W OFERCIE MARKI
BERETTA** I JEDEN Z NAJBARDZIEJ
KOMPAKTOWYCH NA RYNKU,
O **GŁĘBOKOŚCI ZALEDWIE 249 MM.**
MYSMART X TO IDEALNE **ROZWIĄZANIE**,
NA WYMIANĘ I DO NOWYCH INSTALACJI.

Kotły te wyróżnia **elastyczność montażu**,
ponieważ można je również zainstalować
w szafce kuchennej.

MySMART X zapewnia użytkownikowi
bezkompromisowy komfort, zarówno
w funkcji centralnego ogrzewania, jak
i produkcji ciepłej wody użytkowej, dzięki
nowemu **wymiennikowi głównemu ze**

stali nierdzewnej i zoptymalizowanemu
płytkowemu wymiennikowi c.w.u.
Design kotłów MySMART X jest zgodny
z pozostałymi urządzeniami najnowszej
generacji marki Beretta i z łatwością
wkomponowuje się w każdą przestrzeń
mieszkalną.

Szeroki zakres modulacji mocy **1:8** i bardzo
niska emisja NOx (**najlepsza 6 klasa wg
norm UE**) oraz predyspozycje do pracy
z mieszaniną gazu ziemnego i wodoru -
maksymalnie do 20% - potwierdzają dużą
świadomość ekologiczną marki Beretta,
która przekłada się na rozwój wydajnych
urządzeń o niskim wpływie na środowisko
naturalne.



**WYJĄTKOWO
KOMPAKTOWE
WYMIARY**



**IDEALNY NA
WYMIANĘ**



**NISKA EMISJA
NOX (KLASA 6)**



**WYMIENNIK
ZE STALI
NIERDZEWNEJ**



**CIEPŁA WODA
UŻYTKOWA
O STABILNEJ
TEMPERATURZE**



**SZYBKI I ŁATWY
MONTAŻ**

INNOWACYJNOŚĆ I OSZCZĘDNOŚĆ ENERGII

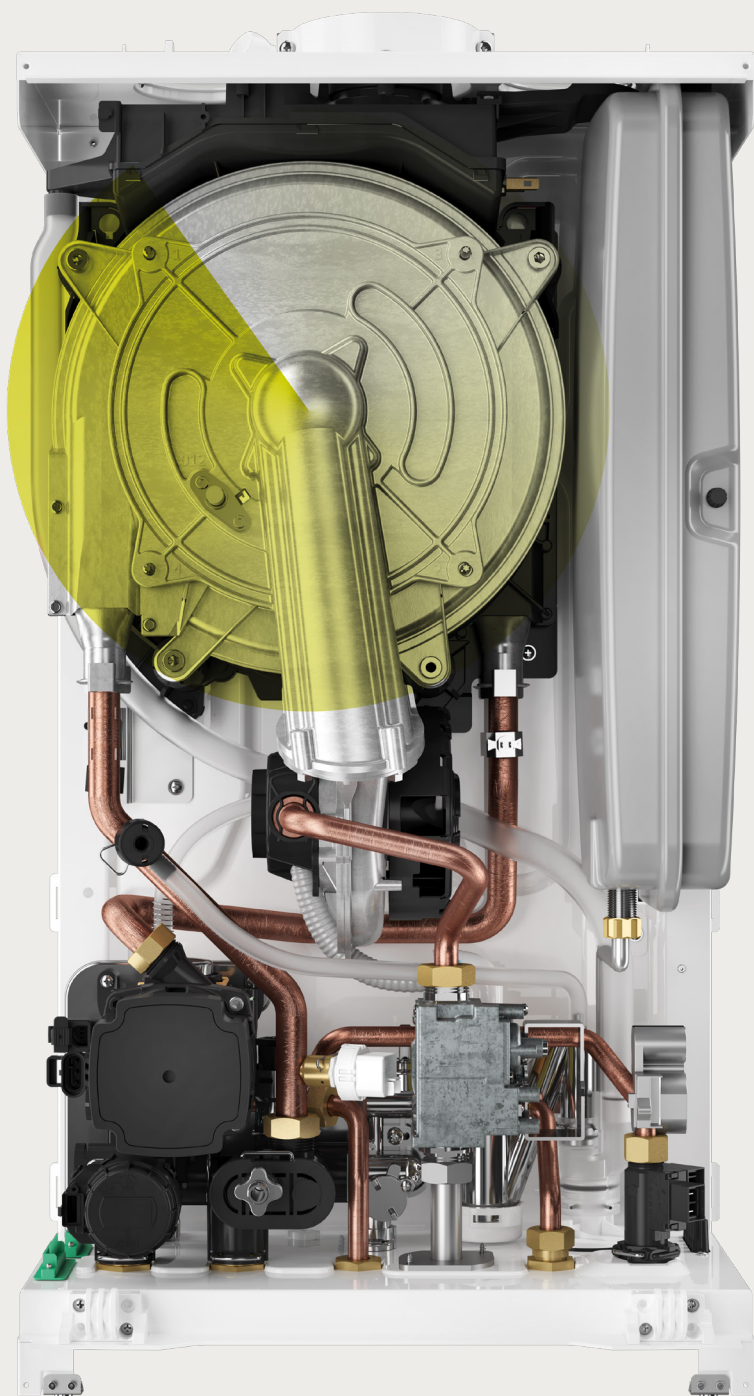

➤ WYSOKOWYDAJNY
PŁYTOWY WYMIENNIK
C.W.U. Dzięki nowemu
pływowemu wymiennikowi
ciepła, MySMART X
zapewnia wysoki komfort
cieplej wody użytkowej:
**dostępność ciepłej wody
w krótkim czasie oraz
stabilność temperatury
dostarczanej wody.**

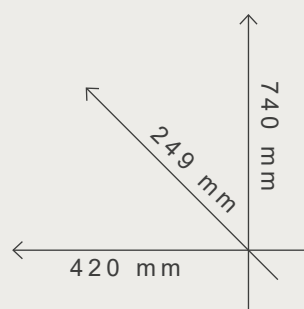

SERCE KOTŁA ZE STALI NIERDZEWNEJ

MySMART X jest wyposażony w **nowy wymiennik główny ze stali nierdzewnej**, z gładką rurą o dużym przekroju, zapewniający **wysoką wydajność i czystość przez dłuższy czas**.

Nowy wymiennik ciepła wykonany ze stali nierdzewnej sprawia, że kotły MySMART X świetnie sprawdzają się nie tylko w nowej, ale również modernizowanej instalacji za sprawą wysokiej odporności na korozyjne działanie kondensatu i ograniczeniu do minimum możliwości powstawania tlenków oraz innych negatywnych zjawisk elektrochemicznych. Z kolei **kształt geometryczny wymiennika** z pojedynczą rurą zapewnia stały przepływ we wszystkich sekcjach wymiennika, a **dostęp od frontu** kotła ułatwia okresowe czynności konserwacyjne, czyszczenie komory spalania.

› **PRZYŁĄCZE SPALINOWE CLICK-FIT: SZYBK I BEZPIECZNY MONTAŻ**

› **NISKA EMISJA: KLASA 6 (UNI EN 15502)**

› **SZEROKI ZAKRES MODULACJI MOCY 1: 8**

› **NACZYNIĘ WZBIORCZE 8L**

› **MODULOWANA ENERGOOSZCZĘDNA POMPA OBIEGOWA (EEI \leq 0,20), O WYSOKOŚCI PODNOSZENIA 6 M**

› **CICHA PRACA**

› **NAJWYŻSZY STOPIEŃ ZABEZPIECZENIA PRZECIWPORAŻENIOWEGO IPX5D**

› **GRUPA HYDRAULICZNA ZE STANDARDOWĄ KOLEJNOŚCIĄ POŁĄCZEŃ MARKI BERETTA, KOCIOŁ IDEALNY NA WYMIANĘ**

› **PEŁNA GAMA AKCESORIÓW DLA KAŻDEGO TYPU INSTALACJI**



OSZCZĘDNOŚĆ ENERGI



CIEPŁA WODA UŻYTKOWA O STABILNEJ TEMPERATURZE



KRÓTKI CZAS OCZEKIWANIA NA C.W.U.



CICHA PRACA



ENERGOOSZCZĘDNA POMPA MODULOWANA



TRWAŁOŚĆ



SZYBKI I ŁATWY MONTAŻ

NOWOCZESNY I INTUICYJNY PANEL STEROWANIA

Kocioł MySMART X wyposażony jest w **nowoczesny i przyjazny panel sterowania z kolorowym podświetlanym wyświetlaczem LCD**, który komunikuje się z użytkownikiem/installatorem za pomocą **tekstu w języku polskim** oraz **symboli**.

Dzięki przyciskom możliwe jest przeglądanie wszystkich funkcji w prosty i intuicyjny sposób, a także można uzyskać dostęp do wszystkich ustawień oraz parametrów kotła i instalacji.

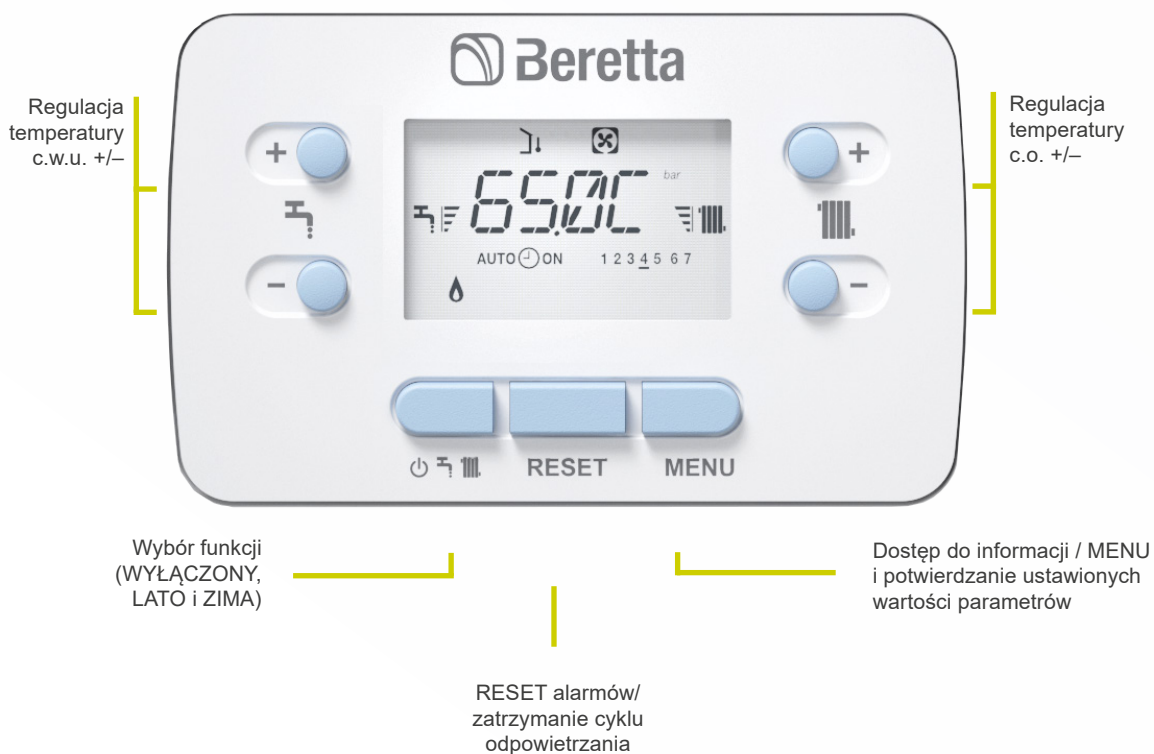

MySMART X Z MYŚLĄ O PRZYSZŁOŚCI



Marka Beretta projektując kocioł MySMART X zadbała o przyszłe pokolenia. Nowa seria może już przetwarzać mieszaninę gazu i wodoru do max 20% - „zielonego” gazu, który będzie realnym ekologicznym punktem zwrotnym w nadchodzących latach, zgodnie z celami zrównoważonego rozwoju środowiska i procesem dekarbonizacji, do osiągnięcia których dąży w swoich działaniach Unia Europejska.

WODÓR JEST ZRÓWNOWAŻONYM ŹRÓDŁEM ENERGII PRZYSZŁOŚCI

- Dostępny w ogromnych ilościach
- Wyprodukowany przy użyciu zrównoważonych metod o niskim wpływie na środowisko; pochodzący ze źródeł odnawialnych, takich jak wiatr, fotowoltaika i biomasa
- Niska emisja zanieczyszczeń: redukcja emisji zanieczyszczeń o znaczny % w skali ogólnej
- Realne możliwości zmiany – rozpoczęcie procesu dekarbonizacji, walka z globalnymi zmianami klimatycznymi oraz poprawa jakości powietrza i życia

CYKL WYKORZYSTANIA WODORU

Wodór to bezpieczny, czysty gaz, dostępny w przyrodzie w ogromnych ilościach.

Zmieszany z gazem ziemnym wodór (w maks. proporcji 20% wodór: 80% gaz ziemny) umożliwi wytwarzanie ciepła i ciepłej wody użytkowej, minimalizując emisje zanieczyszczeń. Para wodna powstaje w wyniku spalania tlenu i wodoru w ilościach tego drugiego: w praktyce wodór zamienia się z powrotem w swoje najbardziej powszechne pierwotne źródło, czyli wodę i wraca do natury.

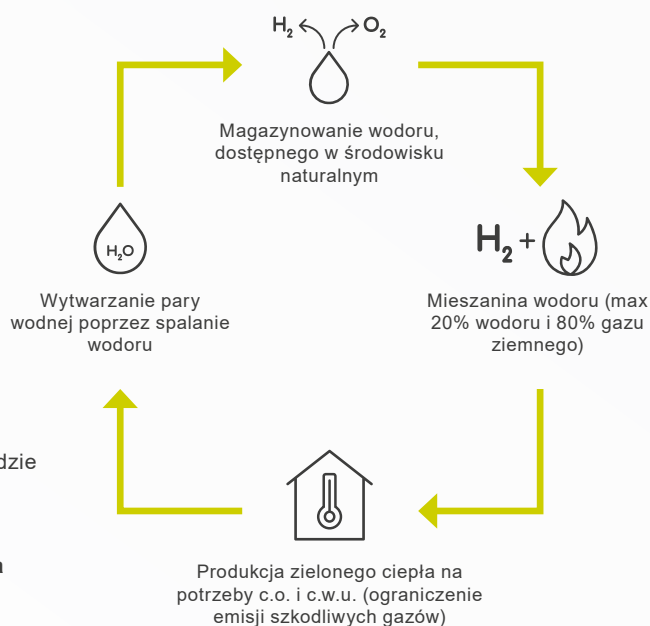

Hi, COMFORT TWÓJ KOMFORT NA WYCIĄGNIĘCIE RĘKI

MySMART X jest kompatybilny z Hi, COMFORT, nową platformą rozwiązań IoT marki Beretta, który umożliwia zarządzanie komfortem domowym w prosty i intuicyjny sposób.

Hi, COMFORT T100 może być używany jako tradycyjny termostat, a także w trybie inteligentnym dzięki nowej aplikacji Hi, COMFORT (z wykorzystaniem Wi-Fi Box Hi, COMFORT G100-W).

Aplikacja jest bezpłatna i można ją pobrać na smartfon lub tablet z systemem iOS oraz Android. Aplikacja umożliwia łatwy i bezpieczny sposób monitorowania pracy urządzenia, w tym zdalnie ustawiać temperaturę c.w.u. oraz inne ustawienia kotła w prosty i bezpieczny sposób. Montaż programatora Hi, COMFORT jest bardzo prosty i zajmuje niewiele czasu. Instalacja sterownika Hi, COMFORT w miejsce dotychczasowego termostatu przebiegnie również sprawnie, ponieważ nie wymaga dodatkowych przewodów, jak również ich wymiany. Poza tym programator Hi, COMFORT można zainstalować bezprzewodowo w dowolnym miejscu w domu.

Hi, COMFORT T100

- Pełna kontrola z podświetlanym wyświetlaczem do zarządzania komfortem w domu, także zdalnie za pomocą smartfonu lub tabletu
- Nowoczesna i łatwa w obsłudze aplikacja z innowacyjnymi funkcjami
- Zdalne sterowanie kotłami marki BERETTA w trybie komunikacji cyfrowej i wszystkimi kotłami w trybie ON/OFF
- Wszechstronna komunikacja: ON / OFF i OTBus zarówno przewodowa, jak i bezprzewodowa
- Hi, COMFORT T100 znajduje się na wyposażeniu kotła MySMART X



PRZYJAZNY
INTERFEJS



ŁATWY I SZYBKI
MONTAŻ

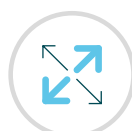

KOMPATYBILNOŚĆ



WYSOKIE
STANDARZY
BEZPIECZEŃSTWA

SMART KEY K100

Nowa seria kotłów MySMART X jest kompatybilna z Smart Key K100, akcesorium zaprojektowanym dla najnowszej generacji kotłów kondensacyjnych marki Beretta, co oznacza ich ewolucję w kierunku coraz bardziej zrównoważonego komfortu ekologicznego. Smart Key K100, poprzez autorską aplikację Hi, COMFORT, umożliwia zdalne sterowanie pracą kotła, modyfikowanie jego parametrów i wiele więcej. Funkcje Smart Key K100 stanowią odpowiedź na potrzeby użytkowników: od funkcji "Dziecko", aby

chronić dzieci i niesamodzielnych użytkowników przed ryzykiem poparzenia, poprzez funkcję "Booster", aby zmaksymalizować prędkość ogrzania pomieszczenia, aż po funkcję "Relaks", aby utrzymać stałą temperaturę ciepłej wody dla maksymalnego komfortu. Z myślą o użytkownikach coraz bardziej świadomych ekologicznie, nowa aplikacja Hi, COMFORT umożliwia monitorowanie i zarządzanie zużyciem energii przez system grzewczy, dając możliwość oszczędności do 15%*.

* Szacunki oparte na symulacji zużycia przy aktywnym programie grzewczym, nawet w czasie nieobecności domowników.



Hi, Comfort



szybkie i łatwe podłączenie - wystarczy umieścić klucz **Smart Key K100** w odpowiednim złączu



Hi, COMFORT to platforma, która integruje kotły najnowszej generacji marki BERETTA, inteligentne termostaty oraz aplikację. To początek nowej ery komfortu.

www.hi-comfort.com/pl

SCHEMATY TECHNICZNE

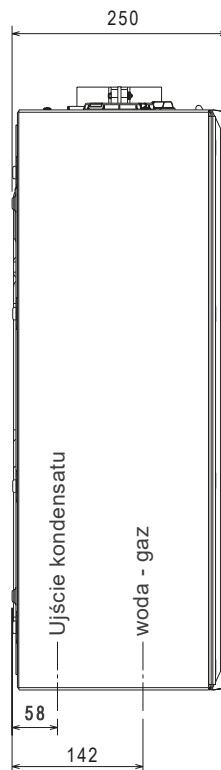
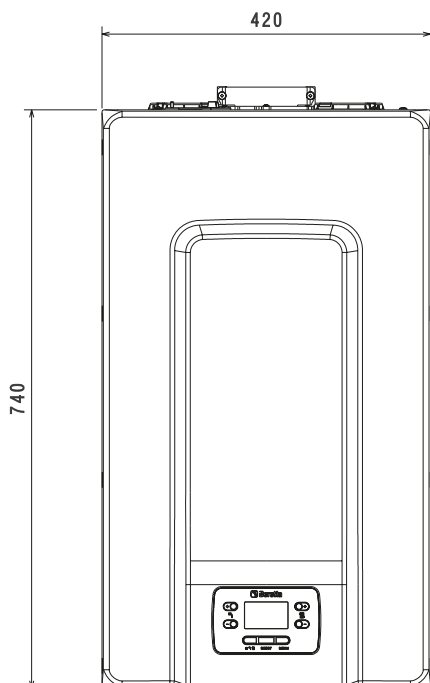

WIDOK Z GÓRY

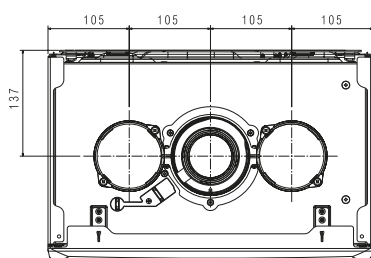

WIDOK Z DOŁU

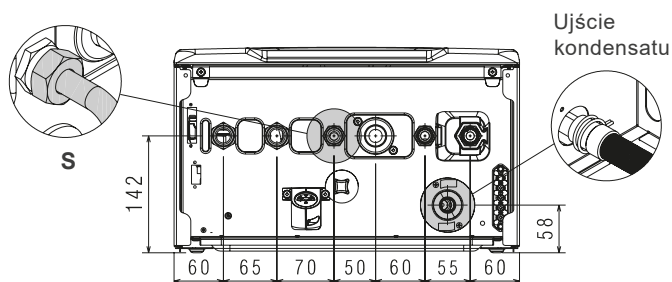

R M S G AC AF — model C
R M S G RB MB — model R

R POWRÓT C.O.

M ZASILANIE C.O.

S PRZYŁĄCZE ZAWORU
BEZPIECZEŃSTWA

RB POWRÓT
ZASOBNIKA C.W.U.

G GAZ

AC WYJŚCIE CIEPŁEJ
WODY UŻYTKOWEJ

AF WEJŚCIE
ZIMNEJ WODY

MB ZASILANIE
ZASOBNIKA C.W.U.

DANE TECHNICZNE



SPECYFIKACJA EFEKTYWNOŚCI ENERGETYCZNEJ (zgodnie z Dyrektywą ErP)

	Jednostka		MySMART X 25 C	MySMART X 20 R
Kod kotła			27020043	27020044
Klasa efektywności energetycznej c.o.			A	A
Klasa efektywności energetycznej c.w.u.			A	/
Moc grzewcza zgodnie z ErP	pnominal	kW	19	19
Sezonowa sprawność grzewcza / klasa efektywności energetycznej	ηs	%	93	93
WYTWORZONE CIEPŁO UŻYTKOWE				
Przy znamionowej mocy cieplnej i w systemie wysokotemperaturowym (**)	P4	kW	19,4	19,4
Przy znamionowej mocy cieplnej i w systemie niskotemperaturowym (**)	P1	kW	6,5	6,5
SPRAWNOŚĆ UŻYTKOWA				
Przy znamionowej mocy cieplnej i w systemie wysokotemperaturowym (**)	η4	%	87,3	87,3
Przy znamionowej mocy cieplnej i w systemie niskotemperaturowym (**)	η1	%	98,5	98,5
ZUŻYCIE ENERGII ELEKTRYCZNEJ NA POTRZEBY WŁASNE				
Przy pełnym obciążeniu	elmax	W	32	32
Przy częściowym obciążeniu	elmin	W	12	12
W trybie czuwania	PSB	W	3	3
INNE PARAMETRY				
Straty ciepła w trybie czuwania	Pstby	W	30	30
Roczne zużycie energii	QHE	GJ	42	42
Poziom mocy akustycznej w pomieszczeniu	LWA	dB	52	52
Emisja NOx	NOx	mg/kWh	22	22
DLA MODELI DWUFUNKCYJNYCH				
Profil poboru c.w.u.			XL	/
Efektywność energetyczna c.w.u.	ηwh	%	84	/
Dobowe zużycie energii elektrycznej	Qelec	kWh	0,133	/
Dobowe zużycie gazu	Qfuel	kWh	23,183	/
Roczne zużycie energii elektrycznej	AEC	kWh	29	/
Roczne zużycie gazu	AFC	GJ	18	/
POZOSTAŁE PARAMETRY				
Moc cieplna c.o. (max-min)		kW	20 - 3,10	20 - 3,10
Moc cieplna c.w.u. (max-min)		kW	25 - 3,10	/
Napięcie zasilania		V-Hz	230 - 50	230-50
Stopień zabezpieczenia przeciwporażeniowego		IP	IPX5D	IPX5D
Klasa NOx			6	6
FUNKCJA C.O.				
Maksymalne ciśnienie-temperatura		bar -°C	3-90	3-90
Pompa: ciśnienie tłoczenia (przy przepływie 1000 l/h)		mbar	340	340
Naczynie wzbiorcze		l	8	8
FUNKCJA C.W.U.				
Maksymalne ciśnienie		bar	8	/
Wydatek c.w.u. przy ΔT = 25°C / 30°C / 35°C		l/min	14,3/11,9/10,2	/
Minimalny przepływ c.w.u.		l/min	2	/
POŁĄCZENIA HYDRAULICZNE I GAZOWE				
Nominalne ciśnienie gazu (G20-G31)		mbar	20- 37	20 -37
Średnica przyłącza zasilania / powrotu c.o. oraz gazu		Ø	3/4"	3/4"
Średnica przyłącza wejścia z.w. / zasilania c.w.u.		Ø	1/2"	3/4"
WYMIARY I WAGA				
Wymiary kotła (wys. x szer. x gł.)		mm	740 x 420 x 250	740 x 420 x 250
Waga netto		kg	31	29
SYSTEM ODPROWADZANIA SPALIN				
Maksymalna długość dla przewodu koncentrycznego (Ø60/100 mm)		m	5,85	5,85
Maksymalna długość przewodu rozdzielonego (Ø80 + 80 mm)		m	33+33	33+33

(*) System wysokotemperaturowy oznacza: 60°C na powrocie c.o. oraz 80°C na zasilaniu c.o.

(**) Obieg niskotemperaturowy oznacza: dla kotłów kondensacyjnych 30°C, dla kotłów niskotemperaturowych 37°C, dla innych urządzeń grzewczych temperatura powrotu 50°C.



RUG RIELLO URZĄDZENIA GRZEWCZE S.A.

DZIAŁ HANDLOWY

87-100 Toruń, ul. Kociewska 28/30

infolinia 24h/7: ☎ 801 044 804, 📞 +48 56 663 79 99

info.beretta.pl@carrier.com

rejestracja.beretta.pl

www.beretta.pl



facebook.com/BerettaHeatingPolska



YouTube BerettaHeatingPolska

Producent marki BERETTA zastrzega sobie prawo do wprowadzania poprawek i zmian w niniejszym katalogu w dowolnej chwili, bez wcześniejszego uprzedzenia. Rysunki, zdjęcia i schematy zawarte w katalogu należy traktować jako poglądowe i nie zastępują prawidłowo wykonanego projektu. Warunki podane w cenniku nie stanowią oferty w rozumieniu Kodeksu Cywilnego.

 **Beretta**