

Mynute Boiler Green

Wiszące kotły kondensacyjne z wbudowanym zasobnikiem wykonanym ze stali nierdzewnej



Katalog produktów / technika domowa



Kotły gazowe kondensacyjne produkowane w Polsce



KOMFORT CIEPŁEJ WODY UŻYTKOWEJ NA NAJWYŻSZYM POZIOMIE

WYSOKI KOMFORT C.W.U.

Wysoki komfort ciepłej wody użytkowej zapewniony jest przez zastosowanie zasobnika c.w.u., wykonanego ze stali nierdzewnej, o pojemności 45 lub 60 litrów.

WYMIENNIK KONDENSACYJNY

Nowatorski wymiennik został zaprojektowany tak, aby zapewnić wysoką sprawność, zgodnie z najbardziej rygorystycznymi Dyrektywami Europejskimi w zakresie efektywności energetycznej i niskiej emisji spalin.

ENERGOOSZCZĘDNA POMPA MODULOWANA

Dzięki zastosowaniu pompy o modulowanej prędkości i współczynniku efektywności energetycznej $EEL \leq 0,20$ zostało ograniczone zużycie energii elektrycznej.

REGULACJA POGODOWA

Kotły MYNUTE BOILER GREEN mają wbudowany moduł regulacji pogodowej. Po podłączeniu sondy zewnętrznej, można aktywować funkcję regulacji pogodowej. Kocioł, na podstawie odczytu temperatury zewnętrznej oraz korzystając z krzywej grzewczej, ustala optymalną temperaturę zasilania instalacji c.o., aby utrzymać odpowiedni komfort cieplny w pomieszczeniu.

Seria kotłów MYNUTE BOILER GREEN zgodna z wymogami Dyrektywy ErP

Seria kotłów MYNUTE BOILER GREEN jest zgodna z wymaganiami Dyrektywy Europejskiej ErP, która weszła w życie 26 września 2015. Od tego dnia nowa etykieta obowiązuje dla urządzeń gazowych, tj. kotłów gazowych, podgrzewaczy wody czy pomp ciepła. Nowe przepisy mają pomóc krajom UE w osiągnięciu do 2020 roku celu „20-20-20”, co oznacza redukcję emisji gazów o 20%, wzrost wykorzystania odnawialnych źródeł energii o 20%, zmniejszenie globalnego zużycia energii o 20%.



emisja CO₂



odnawialne
źródła energii



zużycie energii

Funkcja c.o.

sezonowa sprawność grzewcza o klasie efektywności energetycznej: A (wszystkie modele)

Funkcja c.w.u.

- profil poboru c.w.u.: XL
- klasa efektywności energetycznej: A

Poziom głośności

poziom głośności każdego modelu kotła znajduje się w tabeli na ostatniej stronie karty

Moc grzewcza

moc grzewcza każdego modelu kotła znajduje się w tabeli na ostatniej stronie karty

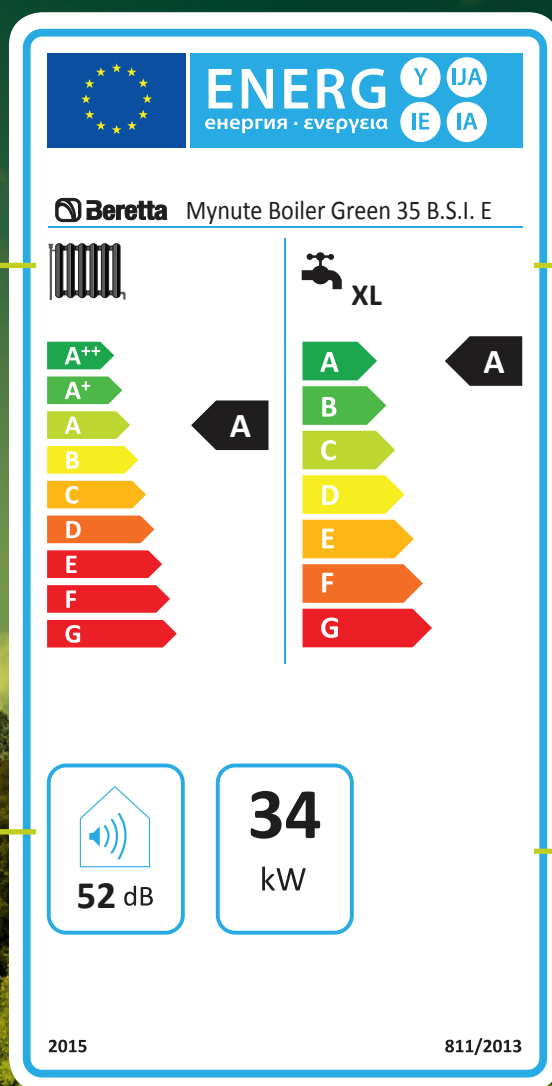

Etykieta efektywności energetycznej

Etykieta efektywności energetycznej, zgodnie z Dyrektywą ErP (Energy related Products), jest umieszczona na urządzeniach i systemach grzewczych, służących do ogrzewania i przygotowania c.w.u.

Etykieta efektywności energetycznej umożliwia użytkownikowi porównanie urządzeń dostępnych na rynku pod względem klasy efektywności energetycznej. Wybierając urządzenie o wysokiej sprawności, np. kocioł MYNUTE BOILER GREEN, użytkownik otrzymuje w zamian niższe koszty eksploatacji oraz chroni środowisko naturalne.



ErP Seria kotłów MYNUTE BOILER GREEN jest zgodna z wymaganiami Dyrektywy Europejskiej ErP

Wydajność:

- A** sezonowa sprawność grzewcza o klasie efektywności energetycznej A
- A+ XL** przygotowanie c.w.u. z klasą efektywności energetycznej A; profil poboru c.w.u.: XL
- Energooszczędna pompa modulowana (PWM) o współczynniku efektywności $EEL \leq 0,20$; możliwość modyfikacji wys. podnoszenia pompy (6 m – ust. fabryczne)
- Wysoki komfort c.w.u. dzięki zastosowaniu zasobnika c.w.u. o pojemności 45 lub 60 litrów; wyposażony w anodę magnezową
- Certyfikat RANGE RATED – możliwość doboru mocy maksymalnej do potrzeb użytkownika
- Wyświetlacz LCD

- Sprawność 109,3% według Europejskiej Dyrektywy 92/42/CEE
- Niska emisja NOx: klasa 5 (najlepsza klasa zgodnie z Europejską Dyrektywą UNI EN 483), w trosce o środowisko naturalne
- Wbudowany moduł regulacji pogodowej (sonda zewnętrzna dostępna jako akcesorium dodatkowe)
- Wbudowane naczynie wzbiorcze c.w.u.
- System Automatycznej Regulacji S.A.R.
- Najwyższy stopień zabezpieczenia przeciwporażeniowego IPX5D
- Konsola przyłączy wraz z zaworami odcinającymi c.o. z filtrem i zaworem odcinającym gaz dostępna jako akcesorium dodatkowe
- Możliwość sterowania dwoma lub trzema obiegami grzewczymi c.o. (CONNECT AT-BT LE, CONNECT BASE MIX 1 LE lub MIX 2 LE)



Energooszczędna pompa modulowana



Wymiennik kondensacyjny



Range Rated



Detektor płomienia



Najwyższy stopień zabezpieczenia przeciwporażeniowego IPX5D

Panel sterowania

MYNUTE BOILER GREEN jest wyposażony w łatwy w obsłudze panel sterowania z wyświetlaczem LCD. Dzięki niemu można w łatwy sposób kontrolować pracę urządzenia i dostosować ją do swoich wymagań. Pojawiające się na wyświetlaczu ikony w sposób czytelny informują użytkownika o pracy kotła. Pokręta umożliwiają wybór temperatury zasilania c.o., temperatury c.w.u. oraz aktywację funkcji S.A.R.

funkcja LATO – aktywne grzanie na potrzeby c.w.u.

funkcja ZIMA – aktywne grzanie na potrzeby c.o. i c.w.u.; aktywna funkcja S.A.R. (w przedziale AUTO)

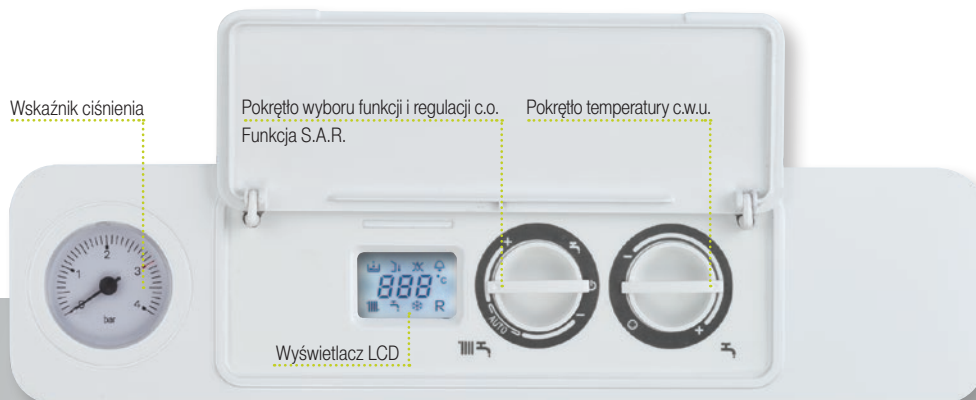

Wyświetlacz LCD



Wskaźnik niskiego ciśnienia w instalacji (występuje razem z odpowiednim kodem błędu)



Funkcja regulacji pogodowej – aktywna (podłączona sonda zewnętrzna)



Obecność płomienia / zakłócenia płomienia



Kod błędu (łącznie ze wskazaniem cyfrowym)



Wskazanie temperatury



P Wstępne podgrzanie c.w.u.



R Reset



Funkcja antyzamarzaniowa



Aktywne grzanie na potrzeby c.w.u.



Aktywne grzanie na potrzeby c.o.

Wymiennik kondensacyjny

Sercem wysokiej klasy kotła MYNUTE BOILER GREEN jest innowacyjny wymiennik kondensacyjny. Jego unikalna budowa i proces produkcji wpłynęły na zgłoszenie wymiennika do Europejskiego Urzędu Patentowego (PATENT PENDING). Rurowy wymiennik wykonany jest z aluminium i nie posiada żadnych łączeń spawanych. Przewodność cieplna materiału (kilkakrotnie wyższa niż stali nierdzewnej), z jakiego jest wykonany, pozwala na równomierny rozkład temperatury na wymienniku, co zapobiega tworzeniu się miejsc przegrzewu, a tym samym zwiększa jego trwałość. Opatentowana struktura wymiennika zapewnia pełny przepływ wody kotłowej (bez spadków ciśnienia) oraz zapobiega osadzeniu się kamienia. Ponadto dzięki jego konstrukcji wykorzystuje się zjawisko kondensacji (odzyskanie ciepła ze spalin), co skutkuje wysoką sprawnością kotła.

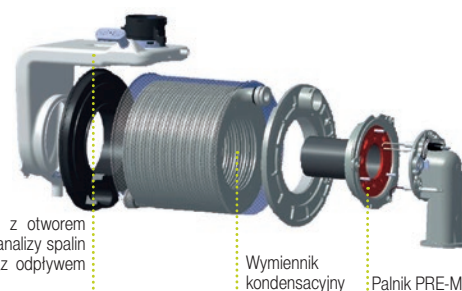

Budowa kotła Mynute Boiler Green

- 1 Otwór rewizyjny umożliwiający analizę spalin i powietrza
- 2 Wymiennik kondensacyjny
- 3 Palnik PREMIX (niska emisja NOx)
- 4 Energooszczędna pompa modułowana o współczynniku efektywności energetycznej $EEL \leq 0,20$ (GRUNDFOS UPM 3 FLEX AS 15-70 AO-AC)
- 5 Zawór trójdrogowy
- 6 Panel sterowania i płyta elektroniczna
- 7 Naczynie wzbiornicze c.w.u. (2 l)
- 8 Wbudowany zasobnik ze stali nierdzewnej
- 9 Naczynie wzbiornicze c.o. (8 l)

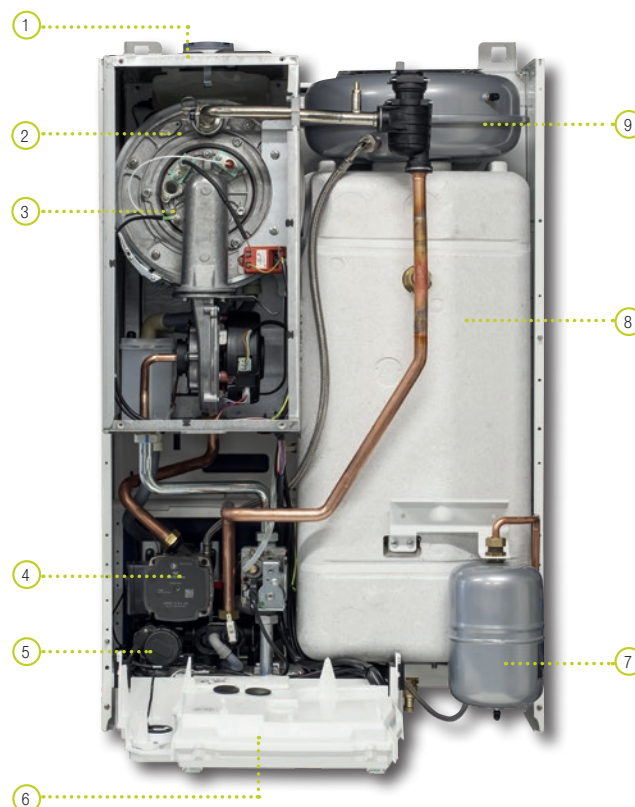

Na zdjęciu znajduje się model MYNUTE BOILER GREEN 25 B.S.I. E

Range Rated – perfekcyjnie dobrana moc

Homologacja RANGE RATED umożliwia dostosowanie maksymalnej mocy kotła do rzeczywistego ciepłego zapotrzebowania systemu grzewczego, do wielkości ogrzewanej powierzchni i wyliczeń projektanta. Zmiany mocy na c.o. dokonuje się, ustawiając prędkość obrotów wentylatora wg krzywej znajdującej się w instrukcji do urządzenia. Nowo wybrana moc będzie stanowić maksymalną moc kotła w systemie centralnego ogrzewania, co wpłynie pozytywnie na pozostałe parametry pracy urządzenia: wzrost sprawności kotła, mniejsze zużycie gazu oraz obniżenie emisji spalin, CO i NOx.

System Automatycznej Regulacji S.A.R.

System Automatycznej Regulacji S.A.R. jest nowatorskim rozwiązaniem na polskim rynku kotłów wiszących. Znacznie podnosi komfort korzystania z centralnego ogrzewania. Zadaniem tego systemu jest zmiana temperatury zasilania centralnego ogrzewania w zależności od zapotrzebowania w pomieszczeniu, w którym znajduje się termostat pokojowy. Cyklicznie, w odstępach 20-minutowych, kocioł sprawdza stan owego termostatu i w zależności od jego położenia (otwarty, zamknięty) podnosi temperaturę zasilania dwukrotnie skokowo o 5°C. Ponowne uruchomienie kotła, po osiągnięciu żądanej temperatury w pomieszczeniu, nastąpi z wcześniej wybraną wyjściową temperaturą zasilania. Funkcja S.A.R. jest unikatowym rozwiązaniem, stosowanym wyłącznie w kotłach Beretta. Ustawiając pokrętkę wyboru temperatury c.o. w pozycji AUTO (pomiędzy 55°C a 65°C), temperatura zasilania c.o. jest regulowana w sposób automatyczny, w zależności od realnego zapotrzebowania na ciepło w pomieszczeniu.

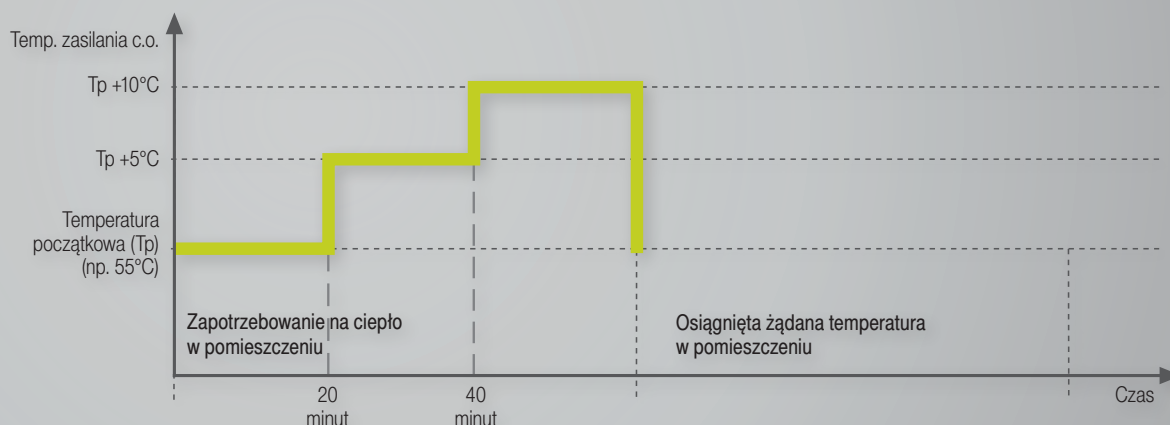



BeSMART – programator tygodniowy WiFi

BeSMART (kod: 20143539) to przyjazny dla użytkownika programator tygodniowy z możliwością zdalnego sterowania przez WiFi, który umożliwia zarządzanie komfortem ciepłym w domu i kontrolę kotła za pośrednictwem smartfona, tabletu lub komputera. Zarówno komfort ciepły, jak i zużycie gazu są w pełni zoptymalizowane, ponieważ programator BeSMART automatycznie dobiera odpowiednią temperaturę zasilania instalacji, a także umożliwia czasowe sterowanie c.w.u. (w trybie OT). Istnieje możliwość obsługi do 8 stref grzewczych w ramach indywidualnego systemu grzewczego, gdzie każda strefa jest zarządzana przez oddzielny programator BeSMART podłączony do jednego odbiornika (modemu WiFi BOX). Programator ma wiele ciekawych i użytecznych funkcji, a inteligentna aplikacja BeSMART, umożliwiająca sterowanie z dowolnego miejsca na świecie, jest intuicyjna i bezpłatna.

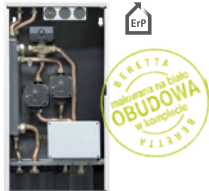

Możliwość sterowania dwoma obiegami grzewczymi

Dzięki компактowemu urządzeniu CONNECT AT-BT LE (kod: 27011917) istnieje możliwość niezależnego sterowania dwoma obiegami grzewczymi w funkcji temperatury zewnętrznej. Zestaw wyposażony jest w sprzęgło hydrauliczne, zawór mieszający z siłownikiem i armaturę, które umożliwiają prawidłowe podłączenie dwóch obiegów grzewczych: strefy niskiej (np. ogrzewanie podłogowe) i wysokiej temperatury (np. ogrzewanie grzejnikowe) oraz w energooszczędne pompy (GRUNDFOS UPM 3 AUTO L 15-70 130) o współczynniku efektywności energetycznej $EEI \leq 0,23$. Obudowa malowana na biało w komplecie.

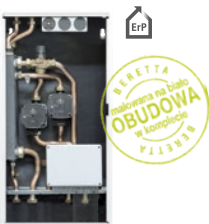

Dzięki компактowemu urządzeniu CONNECT BASE MIX 1 LE (kod: 27011918) istnieje możliwość sterowania dwoma obiegami grzewczymi. Zestaw wyposażony jest w sprzęgło hydrauliczne, termostatyczny zawór mieszający i armaturę, które umożliwiają prawidłowe podłączenie dwóch obiegów grzewczych: jednej strefy niskiej (np. ogrzewanie podłogowe) i jednej wysokiej temperatury (np. ogrzewanie grzejnikowe). Zestaw wyposażony jest również w energooszczędne pompy modułowane (GRUNDFOS UPM 3 AUTO L 15-70 130) o współczynniku efektywności energetycznej $EEI \leq 0,23$. Obudowa malowana na biało w komplecie.

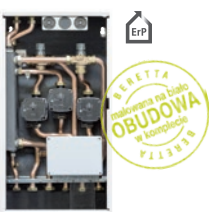

Możliwość sterowania trzema obiegami grzewczymi

Dzięki компактowemu urządzeniu CONNECT BASE MIX 2 LE (kod: 27011919) istnieje możliwość sterowania trzema obiegami grzewczymi. Moduł ten wyposażony jest w sprzęgło hydrauliczne, termostatyczne zawory mieszające i armaturę, które umożliwiają prawidłowe podłączenie trzech obiegów grzewczych: dwóch stref niskiej (np. ogrzewanie podłogowe) i jednej wysokiej (np. ogrzewanie grzejnikowe) temperatury. Zestaw wyposażony również w energooszczędne pompy modułowane (GRUNDFOS UPM 3 AUTO L 15-70 130) o współczynniku efektywności energetycznej $EEI \leq 0,23$. Obudowa malowana na biało w komplecie.



Regulacja pogodowa

Kotły MYNUTE BOILER GREEN mają wbudowany moduł regulacji pogodowej. Aby skorzystać z opcji regulacji pogodowej, należy podłączyć sondę zewnętrzną*. Kocioł odczytuje temperaturę wskazaną przez zainstalowaną na ścianie zewnętrznej budynku sondę i na podstawie krzywej grzewczej ustala odpowiednią temperaturę wody na zasilaniu instalacji, tak aby utrzymać odpowiedni komfort ciepły w pomieszczeniu.

* Sonda zewnętrzna (kod:1100799) dostępna jako akcesorium dodatkowe.

Wymiary kotła oraz rozstaw przyłączy hydraulicznych

Widok kotła z góry

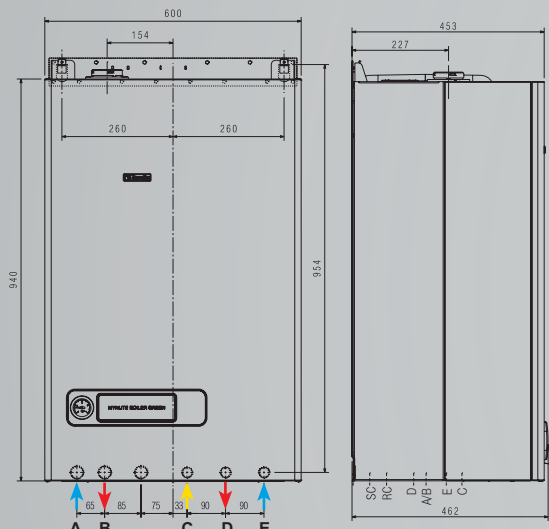
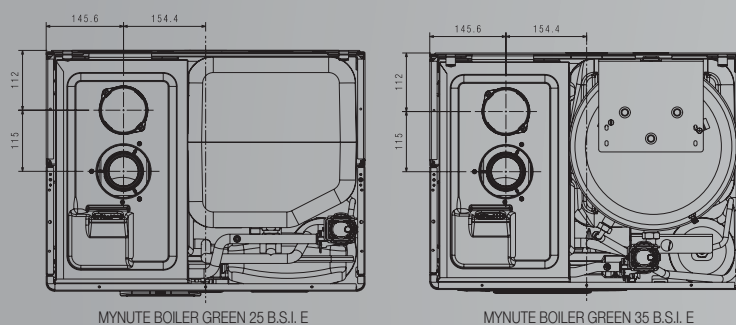

Symbol	Wymiary (mm)
SC	39
RC	78,5
D	142,5
A/B	171,75
E	219,5
C	256,25

Kocioł dwufunkcyjny MYNUTE BOILER GREEN 25 B.S.I. E; 35 B.S.I. E

A ↑ – Powrót c.o. | B ↓ – Zasilanie c.o. | C ↗ – Gaz | D ↘ – Wyjście c.w.u. | E ↑ – Wyjście z.w.
SC – Ujście kondensatu | RC – Zawór spustowy zasobnika | A/B – Powrót / Zasilanie

Systemy powietrzno-spalinowe

Koncentryczne przyłącze Ø80/125 do przewodu spalinowego Ø80 montowanego w szachcie kominowym

System koncentryczny Ø60/100

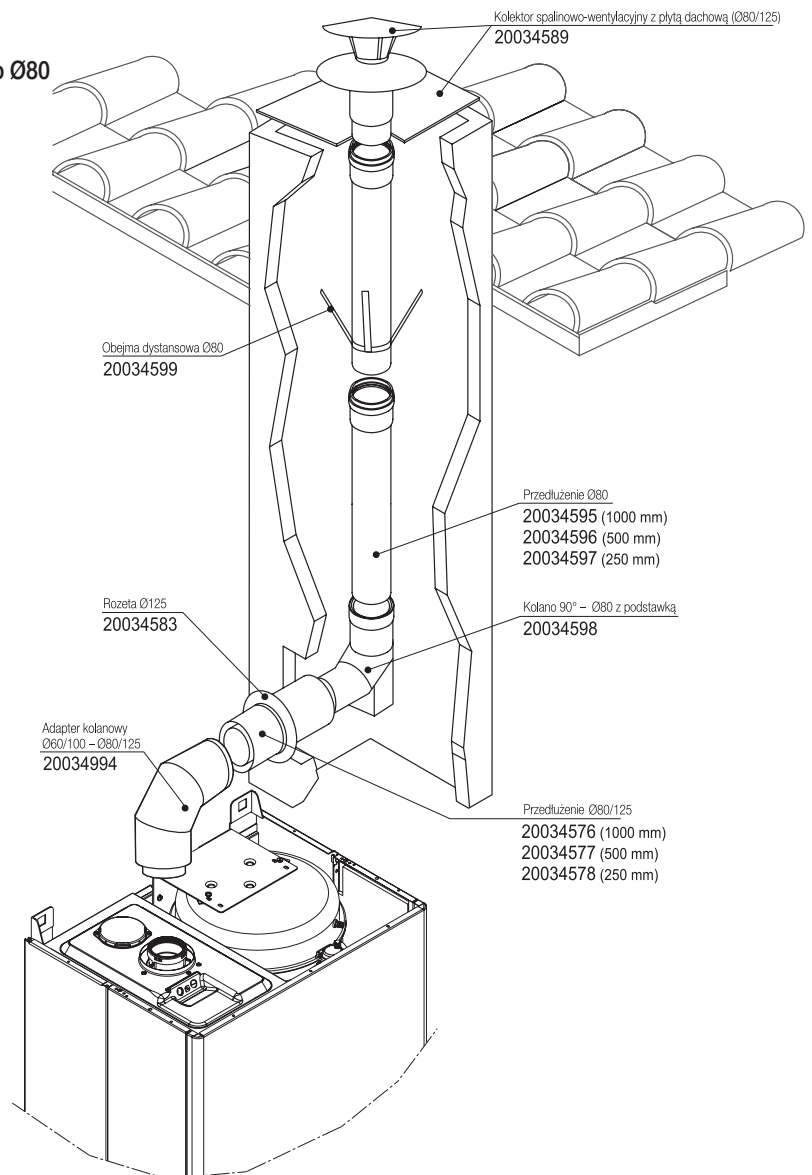
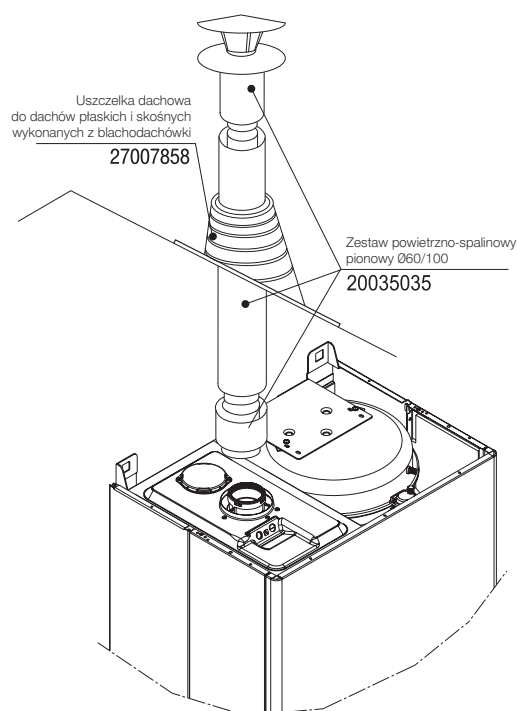

Maksymalne długości przewodów kominowych

MODEL KOTŁA	SYSTEM	SYSTEM KONCENTRYCZNY 60 / 100		SYSTEM KONCENTRYCZNY 80 / 125		SYSTEM ROZDZIELONY 80+80		
		MAKSYMALNA DŁUGOŚĆ	STRATA NA KOLANIE 90° / 45°	MAKSYMALNA DŁUGOŚĆ	STRATA NA KOLANIE 90° / 45°	MAKSYMALNA DŁUGOŚĆ		STRATA NA KOLANIE 90° / 45°
						80+80	B23P-B53P	
MYNUTE BOILER GREEN 25 B.S.I. E	pionowy	do 8,85 m	1,6 / 1,3 m	do 14,85 m	1,5 / 1,0 m	do 36 m + 36 m	do 60 m	1,5 / 1,0 m
	poziomy	do 7,85 m						
MYNUTE BOILER GREEN 35 B.S.I. E	pionowy	do 8,85 m	1,6 / 1,3 m	do 14,85 m	1,5 / 1,0 m	do 40 m + 40 m	do 60 m	1,5 / 1,0 m
	poziomy	do 7,85 m						

Dane techniczne

SPESYFIKACJA EFEKTYWNOŚCI ENERGETYCZNEJ (zgodnie z Dyrektywą ErP)

	JEDNOSTKA	MYNUTE BOILER GREEN 25 B.S.I. E	MYNUTE BOILER GREEN 35 B.S.I. E
Sezonowa sprawność grzewcza / klasa efektywności energetycznej	–	A	A
Klasa efektywności energetycznej dla funkcji c.w.u.	–	A	A
Profil poboru c.w.u.	–	XL	XL
Moc grzewcza	kW	25	34
Poziom głośności	dB	53	52
Sezonowa sprawność grzewcza	%	92	92

POBÓR MOCY NA POTRZEBY WŁASNE

Przy pełnym obciążeniu	W	40,0	68,0
Przy częściowym obciążeniu	W	13,7	22,1
W trybie stand-by	W	2,4	2,4

POZOSTAŁE PARAMETRY TECHNICZNE

Moc pracy kotła na c.o. / c.w.u.	kW	6–24,50 / 6–25	3,50–33,74 / 3,50–34,60
Max. pobór mocy elektrycznej	W	91	119
Zasilanie	V-Hz	230~50	230~50
Stopień zabezpieczenia przeciwporażeniowego	IP	X5D	X5D
Sprawność przy max. mocy (80–60°C)	%	98,3	97,7
Sprawność przy 30% mocy i temp. powrotu 47°C – 30°C	%	107,1	108,0

FUNKCJA C.O.

Maksymalne ciśnienie / temperatura	bar / °C	3 / 90	3 / 90
Zakres regulacji temperatury w obiegu c.o.	°C	20–45 / 40–80	20–45 / 40–80
Pompa: ciśnienie tłoczenia	mbar	375	375
przy przepływie	l/h	1000	1000
Naczynie wzbiorcze	l	8	10

FUNKCJA C.W.U.

Pojemność zasobnika	l	45	60
Ciśnienie maksymalne	bar	8	8
Wydatek c.w.u. $\Delta t=25^\circ\text{C}$	l/min	14,3	19,8
Zakres regulacji temperatury w obiegu c.w.u.	°C	37–60	37–60

PRZYŁĄCZA

Zasilanie – powrót c.o.	Ø	¾"	¾"
Zasilanie – powrót c.w.u.	Ø	½"	½"
Wejście gazu	Ø	¾"	¾"

SYSTEM POWIETRZNO-SPALINOWY KONCENTRYCZNY 60/100

Średnica	mm	60 / 100	60 / 100
Maksymalna długość przewodów	m	7,85	7,85
Strata na kolanie 90° / 45°	m	1,6 / 1,3	1,6 / 1,3

SYSTEM POWIETRZNO-SPALINOWY KONCENTRYCZNY 80/125

Średnica	mm	80 / 125	80 / 125
Maksymalna długość przewodów	m	14,85	14,85
Strata na kolanie 90° / 45°	m	1,5 / 1	1,5 / 1

SYSTEM POWIETRZNO-SPALINOWY ROZDZIELONY 80+80

Średnica	mm	80+80	80+80
Maksymalna długość przewodów	m	36+36	40+40
Strata na kolanie 90° / 45°	m	1,5 / 1	1,5 / 1

PARAMETRY SPALIN (DOTYCZY GAZU E)

Masowe natężenie przepływu (max. – min.)	g/s	11,32–2,58	15,718–1,517
Emisja CO ₂ (max. – min.)	%	9,0–9,5	9,0–9,5
Temperatura spalin (max. – min.)	°C	79–57	74–62

WYMIARY I WAGA KOTŁA

Wymiary (wys. x szer. x gł.)	mm	940 x 600 x 450	940 x 600 x 450
Waga	kg	61	64

MOŻLIWOŚĆ PRZEZBROJENIA NA INNE RODZAJE GAZU

Rodzaj gazu	–	E, LPG	E, LPG
-------------	---	--------	--------

B wbudowany zasobnik c.w.u.

S zamknięta komora spalania

I zapłon elektroniczny

RUG RIELLO URZĄDZENIA GRZEWCZE S.A.

DZIAŁ HANDLOWY: 87-100 Toruń, ul. Kociewska 28/30

infolinia 24h/7: ☎ 801 044 804, ☎ +48 56 663 79 99

info@beretta.pl

www.beretta.pl

www.besmart-home.com

rejestracja.beretta.pl

 facebook.com/BerettaPoland

Producent marki BERETTA zastrzega sobie prawo do wprowadzania poprawek i zmian w niniejszej karcie katalogowej w dowolnej chwili, bez wcześniejszego uprzedzenia. Rysunki, zdjęcia i schematy zawarte w karcie należy traktować jako poglądowe i nie zastępują prawidłowo wykonanego projektu.

